

Teknik Özellikler

TRIMOX

Zirkonyum O₂ Analizörü



OKSİJEN ANALİZÖRÜ

Yanma işlemlerinde yüzdeler (% 0-25) oksijeni ölçmek için kompakt bir zirkonyum oksit analizörü. Prob, 316 paslanmaz çelikten üretilmiştir ve 400 °C' ye kadar olan sıcaklıklarda çalışabilir. Sensör baca veya fırında numune gaz içerisinde ölçüm yapar ve analizör bir hava referansına ihtiyaç duymadan çalışır. Baca aparatı ile kolayca montaj yapılır ve uzun ömürlüdür.

Besleme Gerilimi



Sensör



Gaz Sıcaklığı



Tepki Süresi



Çıkış Analog



ÖZELLİKLER

TRIMOX, müşterilerine bir baca gazı veya havalandırma izleme sistemi sunar.

Barometrik basınç düzelten sensörü içindedir.

4-20 mA Analog çıkış standart olarak verilmiştir.

Sensör modülü kolayca değiştirilebilir, özel aparata gerek yoktur

Temiz havada kolayca kalibre edilebilir.

UYGULAMALAR

Doğal gaz, Fuel-Oil, dizel, kömür ve biyokütle yakan kazanların yanma kontrolü

Hava Fazlalığı analizi

Kazan trim kontrolü

Yakma fırınları

Termik Santraller

Kombine çevrim gaz türbinleri (CCGT)

Seramik fırın izleme

PERFORMANS

Ölçüm teknolojisi Zirkonyum Oksit (ZrO₂)

Gaz oksijen (% O₂)

Ölçüm aralığı 0.1-25% veya 0,1-100 %

Çıkış çözünürlüğü 0,01 mA veya % 0,01 O₂

Doğruluk (% 0,1-25) <% 0,25 O₂

Isınma Süresi : 60 sn.

Tepki süresi (T90) < 4 saniye

Tekrarlanabilirlik <0.25%

Örnek Akım Etkisi Ölçeğin tam% 0.5'i

İzin Verilen Baca gazı Sıcaklığı : + 400 °C

Hücre sıcaklığı + 700 °C

Gaz Akış hızı 0-10 m/sn

Ortam Sıcaklığı -30 / 70 °C

Çalışma Basıncı : 2mbar –3 bar maksimum

Koruma Sınıfı : IP 65

- Referans havaya ihtiyaç duymaz
- Uzun ömürlü sensör teknolojisi
- Entegre edilmiş dahili ısıtıcı elemanı

Elektriksel Giriş/Çıkış

Güç Kaynağı	24VDC, ±10% LPS
Güç Tüketimi	700mA maximum @ 24VDC
Analog çıkış	4—20mA
Çıkış aralıkları (oxygen)	0-25% / 0-100 % O ₂
Çıkış aralıkları (sıcaklık)	-50 to +400°C
Çıkış Aralıkları (basınç)	260—1260mbar
Digital haberleşme	RS485 protocol (Opsyonel)

Mekanik Özellikler

Isınma Zamanı	< 90 saniye
Stabil olma zamanı	< 5 dakika
Meteriyal	304,316L,PTFE,Alümiyum Platin ve Zirkonyum
Boyutlar	Bakınız ölçüle
Ağırlık	6,150 Kg
Flanş Bağlantı	DN65 PN6 EN 1092
Filtre Elemanı	Sinter Metal İnox



Analizör Ölçüleri

Tüm ölçüler mm olarak verilmiştir.Tolerans = ± 1 mm

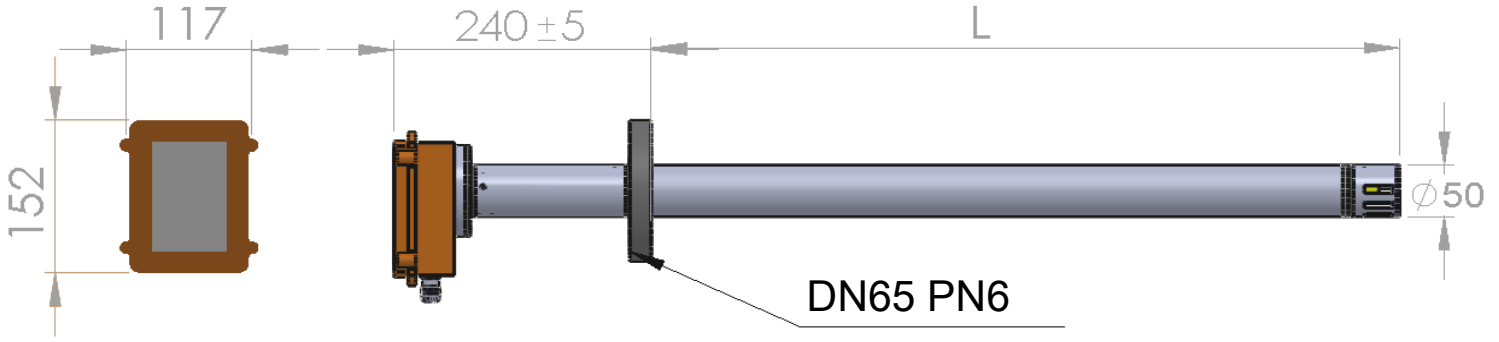

Analizör Seçim Kodu Tablosu Ör. HT-YTK-PP-800-0

HT	-	YTK	-	PP	-	XXXX	-	X
-----------	---	------------	---	-----------	---	-------------	---	----------

ÇALIŞMA ORTAMI	PROB BOYU	ÇIKIŞ FONKSİYONU
YTK: Yüksek Toz Konsantrasyonu DTK: Düşük Toz Konsantrasyonu	L: 300,500,800, 1000,1500	0 : 4-20 mA 1: 0-10V, 4-20 mA,RS232 2: RS485 Modbus

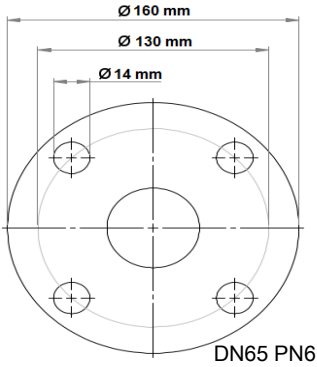

! DİKKAT Maksimum değerleri aşmayın ve sensörü uygun şekilde çalıştığından emin olun. Tüm kablolama talimatlarını dikkatlice izleyin. Yanlış kablolar, cihazda kalıcı hasara neden olabilir. Zirkonyum dioksit sensörleri, sili kondan zarar görür. RTV kauçuklarından ve sızdırmazlık maddelerinden elde edilen buharların (organik silikon bileşikleri), zirkonyum oksijen sensörlerini etkilediği bilinmektedir ve bunlardan kaçınılmalıdır. **Kimyasal temizlik maddeleri KULLANMAYIN.**